

**MOBILIARIO PARA EL CENTRO CULTURAL Y ADMINISTRATIVO DE JESÚS. SANTA EULALIA DEL RIO**

Estudio Cano Lasso - Guecho, 29. 28023 Madrid  
Tlf: 91 307 7073 – email: estudio@canolasso.com

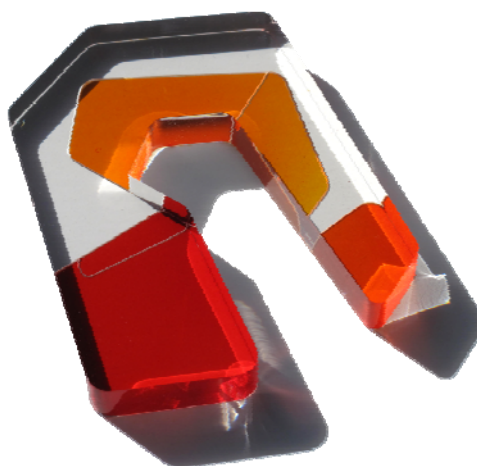

## **INDICE**

### **00 INTRODUCCIÓN**

- 00.1 Memoria
- 00.2 Diseño y fabricación
- 00.3 Análisis comparativo de precio de mercado

### **01 MOBILIARIO MEDiateca**

- 01.1 Mesas ZIG-ZAG

### **02 MOBILIARIO COMISARIA DE POLICIA**

- 02.1 Mesas y estanterías

### **03 MOBILIARIO SALAS POLIVALENTES**

- 03.1 Estanterías

### **04 PRESUPUESTO TOTAL MOBILIARIO**

### **05 ANEJOS**

- 05.1 Plano D\_03h Mobiliario Mediateca
- 05.2 Plano D\_03h.1 Mobiliario Policía y Polivalentes
- 05.3 Propuesta de distribución de las Salas Polivalentes
- 05.4 Documentación técnica y presupuestos del fabricante

## 00 INTRODUCCIÓN

### 00.1 Memoria

El resultado final de un edificio depende del equilibrio entre continente y contenido. Es evidente que el nuevo Centro de Jesús es singular, y por lo tanto requiere un mobiliario en consonancia. La estudiada y detallada propuesta que hemos realizado, propone un tipo de mobiliario en el que se mezclan clásicos del diseño y elementos exclusivos diseñados para el propio centro. Creemos que es un valor añadido al edificio, que su mobiliario, el diseñado específicamente, se convierta en piezas catalogadas dentro de la promoción de diseño ibérico. En dicha promoción diferentes arquitectos de España y Portugal diseñan mobiliario para edificios singulares proyectados en sus estudios. Para ello, por la complejidad del mobiliario y altas exigencias tecnológicas en la fabricación, se ha recurrido a la experiencia y solvencia técnica de IDUNA, que proviene de JOFEBAR y VITROCSA, especialistas en la manipulación del acero con alto diseño.

Las mesas de trabajo de la mediateca y de las dependencias municipales, con sus unidades de separación y almacenamiento, representan tal vez, los elementos de mayor repercusión en cuanto a singularidad y coste.

### 00.2 Diseño y fabricación

Frente a los diseños tradicionales de planos de trabajo, concebidos básicamente en agrupaciones rectangulares, proponemos como criterio de diseño agrupaciones dinámicas y fluidas que permitan una mejor adaptación al sentido orgánico del proyecto.

El material utilizado es el acero lacado en blanco, material singular en la expresión general del edificio.

Al ser el acero un material que no se utiliza en los sistemas de fabricación de mobiliario de oficina, cuya manipulación habitual es realizada por empresas de cerrajería sin la evidente experiencia y tecnología aplicada para la fabricación de mobiliario tecnificado, **para el desarrollo del diseño hemos tenido que recurrir a una empresa, IDUNA, con su sede en Oporto, por ser la única empresa del mercado ibérico capaz de aplicar la tecnología del acero a la fabricación de mobiliario de oficina.** La singularidad de IDUNA consiste en la combinación de producir mobiliario de oficinas con trabajos de manipulación de materiales metálicos con alta calidad de diseño.

El diseño de la mesa Zigzag está basado en la experiencia del prototipo comercializado por IDUNA, la mesa E-DUNA, dando un paso más en la aplicación laminar del acero como material de fabricación de mobiliario.

El conocimiento de sus técnicos respecto a las prestaciones que ha de cumplir el mobiliario y su experiencia en el tratamiento del acero, ha permitido poder desarrollar el diseño listo para su fabricación.

### 00.3 Análisis comparativo de precio de mercado

A continuación hacemos una relación comparada entre el coste de los elementos diseñados y diversas mesas de diferentes firmas especializadas en mobiliario de oficina para comprobar que nuestra propuesta está en un rango absolutamente aceptable.

Con los presupuestos que hemos pedido y que se adjuntan al final de este documento se podría establecer cuatro gamas de calidad/precio: súper-básica, básica, media y alta.

Como se puede apreciar en los presupuestos adjuntos, en la gama súper- básica (series "vital plus" y "prisma" de Actiu) los precios oscilan alrededor de 330€ para la mesa y 140€ de la cajonera. En la gama básica (serie "N" de lmasoto y serie "K2/K3" de Volumen) los precios oscilan entre 465€ y 611€ para las mesas y entre 250€ y 300€ para las cajoneras. En la categoría media (serie "V30" de Forma5) el precio de la mesa es de 1.127€ y el de la cajonera entorno a los 350€. En la gama alta (serie "Nuur" de volumen) el precio de la mesa es de 1.911€ y la el de la cajonera 407€.

Estos datos nos sirven comparativamente para clasificar por precio, 1.034€, las mesas que hemos diseñado para el Centro (mesa "Santa Eulalia" de Iduna) dentro de la gama media. No se aplica en este caso sobrecoste por diseño exclusivo que es un factor a tener en cuenta. En cuanto a las cajoneras, las que hemos propuesto (serie "Adriano" de Iduna) por precio, 249€, entrarían dentro de la gama básica.

Especial importancia dentro del mobiliario tienen las estanterías, la ligereza y flexibilidad del espacio construido, es incompatible con los archivadores y estanterías convencionales, pensadas y diseñadas para espacios básicamente rectangulares. El delicado, cuidadoso y esmerado diseño de las estanterías propuestas aporta a la expresión del edificio, lejos de ser un obstáculo, elementos de filtro y color con valor propio. Por precio se han de comparar con estanterías ligeras en su diseño, como por ejemplo las de la firma Volumen que se detallan en el presupuesto adjunto. Precio de las estanterías de volumen modulo 2.400x1.200x45 **2.269€** / precio de las estanterías diseñadas (modulo alto) 2.400x1.070x35 **2.356,80€**. A pesar de la singularidad del diseño se comprueba que está en valor de mercado, evidentemente en gama alta.

[www.imasoto.com](http://www.imasoto.com)

**SERIE N:**

Mesa N3 de 180x80x74cm, tablero bilaminado 30mm, estructura metálica 313€

Electrificación empotrada 65€

Canal por pata 35€

Faldón 52€

**Total mesa: 465€**

**Cajonera metálica 250€**



[www.volumen.com](http://www.volumen.com)

**SERIE NUUR:**

Mesa de 180x79x74cm, sobres en laminado o madera con pasacables:

-con estructura aluminio brillante 1.767€

-con estructura lacada 1.465€

Faldón 144€

**Total mesa: 1.911€/1.609€**

**Cajonera ruedas de 3 cajones o cajón y archivo 407€**



**SERIE K2/K3:**

Mesa K2 de 180x79x74cm, sobre en melamina, estructura metálica 611€

**Cajonera ruedas de 3 cajones o cajón y archivo 298€**

**Estantería 2400x450x1.207cm, melamina 2.269€**



[www.forma5.es](http://www.forma5.es)

**MODELO V30:**

**Mesa** de semidirección de dimensiones 180x100cm, apoyada en credenza de 180x58x55cm adaptada para electrificación, 3cajones. Bandeja de electrificación incluida. Tapa de mesa de 30mm acabado melamina. Estructura acabado epoxi. Incluye electrificación **1.127€**



**SERIE PRISMA:**

Mesa de 180x80x73cm, tablero de 19mm con estructura interior de acero, con espesor final de la tapa de 50mm, 242€

Acceso superior para electrificación 19€

Canal individual de electrificación 42€

Faldón 27€

**Total mesa: 330€**

**Cajonera metálica rodante 3 cajones 146€**



**SERIE VITAL PLUS ST marco cerrado:**

Mesa de 180x80x74cm, tablero de melamina de 25mm, estructura de acero, 244€

Acceso superior para electrificación 19€

Canal individual de electrificación 36€

Faldón 32€

**Total mesa: 331€**

**Cajonera metálica rodante 3 cajones 106€**



### **00.3 Conclusiones**

01-1 Objetivamente se puede comprobar que el mobiliario diseñado en exclusividad para el Centro Cultural de Jesús esta dentro de los valores razonables de mercado.

02-2 Valor añadido al Centro por diseño y exclusividad de su mobiliario.

03-3 Equilibrio entre la expresión y factor de forma del edificio y su mobiliario. Adaptación y funcionalidad.



## 01 MOBILIARIO MEDiateca

### Mesas ZIG-ZAG

**Diseñador:** Estudio Cano Lasso

**Fabricante:** IDUNA

**Materiales:** Estructura de acero 5mm esmaltada

**Propuesta:** 1 unidad de mesa tipo A, con electrificación para equipos informáticos y toma de tierra.

1 unidad de mesa tipo B, con electrificación para equipos informáticos y toma de tierra.

3 unidades de mesa tipo C, con electrificación para equipos informáticos y toma de tierra.

**Distribuidor:** IDUNA Editors

**Precio:** Mesa tipo A: 6.588,00€

Mesa tipo B: 5.108,50€

Mesa tipo C: 3 x 3.426,50€

**TOTAL:** 21.976,00€



## 02 MOBILIARIO COMISARIA DE POLICIA

### Mesas y estanterías

**Fabricante:** IDUNA

**Diseño:** Estudio Cano Lasso

**Materiales:** Tablero patas y faldón de acero 5mm esmaltada. Bandeja soporte de CPU Integrada. Cajonera auxiliar modelo ADRIANO de IDUNA

**Propuesta:** 1 unidad de mesa tipo E, 150x70 cm, + cajonera ADRIANO de IDUNA en el despacho.

3 unidades de mesa tipo D, 200x80, + cajonera ADRIANO de IDUNA en oficina paisaje.

1 estantería baja de chapa de acero e=5mm, 240x79x35cm, con ruedas, y módulo de cajonera con llave

2 estanterías altas de chapa de acero e=5mm, 240x115x35cm, con ruedas, módulo de armario con llave y módulo de cajonera con llave.

**Distribuidor:** IDUNA Editors

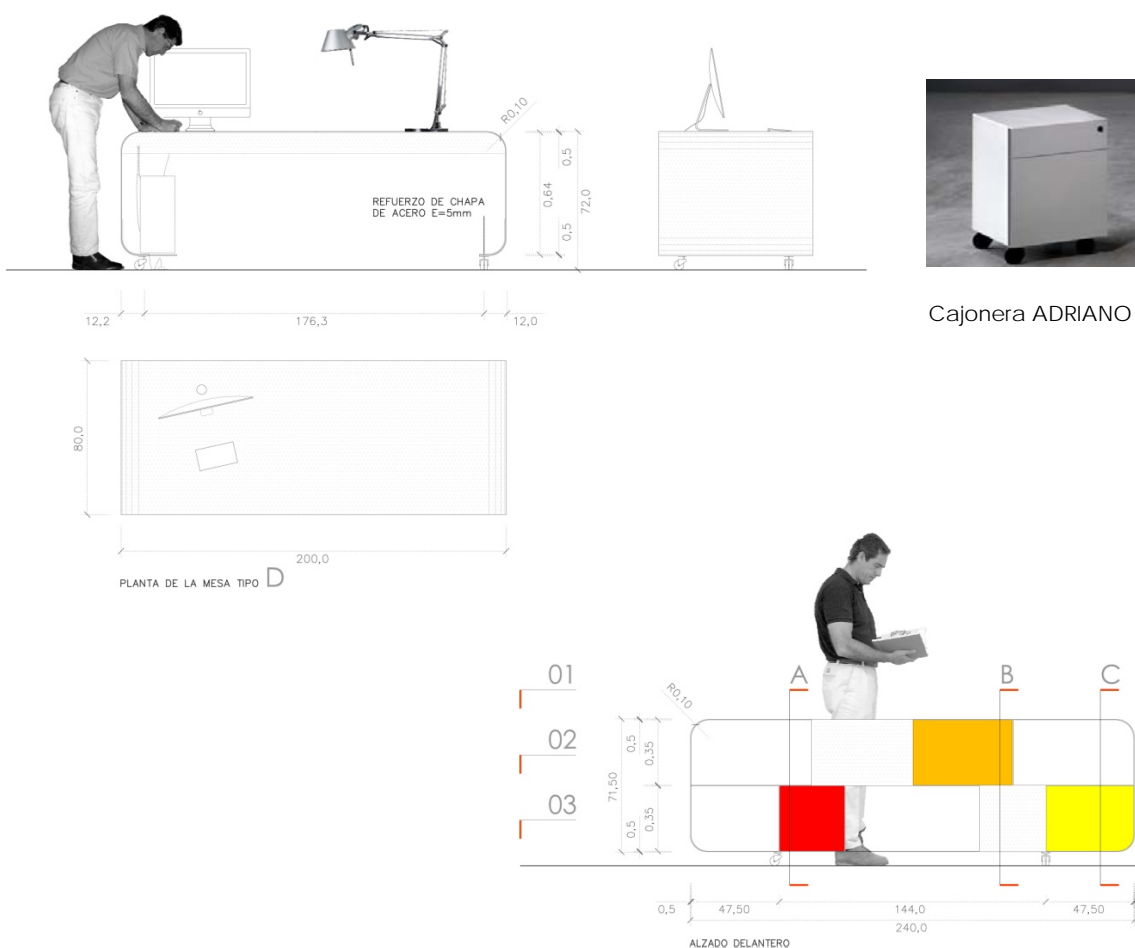

Cajonera ADRIANO

PLANTA DE LA MESA TIPO D

ALZADO DELANTERO

### Precio mobiliario comisaría policía:

Mesa tipo D 200x80 cm:

3 x 1.034,40 = 3.103,20 €

Mesa tipo E 150x70 cm:

1 x 763,20 = 763,20 €

Cajonera auxiliar ADRIANO:

4 x 249,60 = 998,40 €

Estantería con ruedas baja:

1 x 1.860 = 1.860,00 €

Estantería con ruedas alta:

2 x 2.356,80 = 4.713,60 €

**TOTAL:**

11.438,40 €

### 03 MOBILIARIO SALAS POLIVALENTES

#### Estanterías

**Fabricante:** IDUNA

**Diseño:** Estudio Cano Lasso

**Materiales:** Formación de estanterías con chapa de acero e=5mm, esmaltado blanco con nichos de colores. Módulos integrados de armario y cajoneras con llave.

**Propuesta:** 4 estanterías baja de chapa de acero e=5mm, 240x79x35cm, con ruedas y módulo de cajonera con llave, repartidas por las salas polivalentes.  
3 estanterías altas de chapa de acero e=5mm, 240x115x35cm, con ruedas, módulo de armario con llave y módulo de cajonera con llave, repartidas por las salas polivalentes 1,2 y 3.

**Distribuidor:** IDUNA Editors

#### Precio estanterías Salas Polivalentes

Estantería con ruedas baja:

4 x 1.860,00 = 7.440,00 €

Estantería con ruedas alta:

3 x 2.356,80 = 7.070,40 €

**TOTAL:**

14.510,40 €

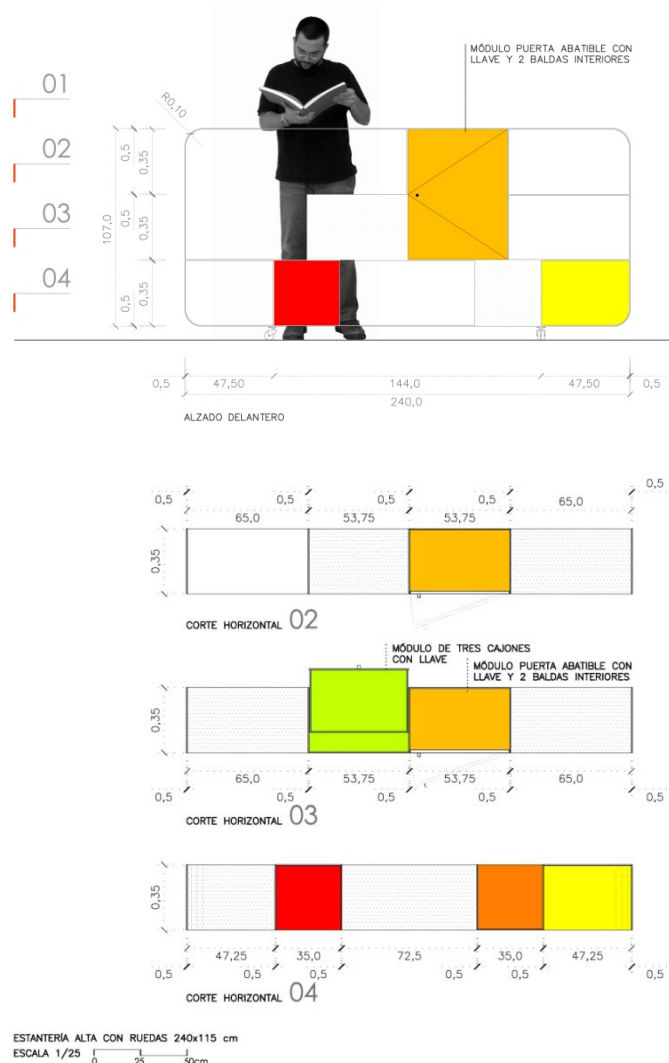

## 04 PRESUPUESTO TOTAL MOBILIARIO

Concepto	Uds/Lotes	Precio Uds/Lotes	Total
Mesas Zig-Zag	1	6.588,00 €	6.588,00 €
	1	5.108,00 €	5.108,00 €
	3	3.427,00 €	10.281,00 €
Mesas y estanterías Polivalentes	3	variable	14.510,40 €
Mesas y estanterías policía	1	11.438,40 €	11.438,40 €
<b>TOTAL *</b>			<b>47.925,80 €</b>

Madrid, 13 de febrero de 2015

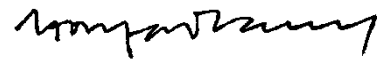

Gonzalo Cano Pintos  
Estudio Cano Lasso



AJUNTAMENT DE  
SANTA EULÀRIA DES RIU  
(BALEARS)

www.santaeulalia.net

ACTUALIZACIÓN PRECIOS MOBILIARIO JESÚS.		
CONCEPTO	Ud	TOTAL
Mesas Zig-Zag	1	6.588,00 €
	1	5.108,00 €
	3	10.281,00 €
Mesas y estanterías polivalentes	3	14.510,40 €
Mesas y estanterías policía	1	11.438,40 €
<b>TOTAL</b>		<b>47.925,80 €</b>
Actualización precios		1.656,49 €
<b>Precio actualizado (3,34%)</b>		<b>49.582,29 €</b>
Portes y montaje.-		11.124,00 €
<b>SUMAN</b>		<b>60.706,29 €</b>
I.V.A. (21%)		12.748,32 €
<b>TOTAL</b>		<b>73.454,61 €</b>
Santa Eulària des Riu, noviembre de 2016		

## **05 ANEJOS**

Planos, fichas de características técnicas y ofertas recibidas



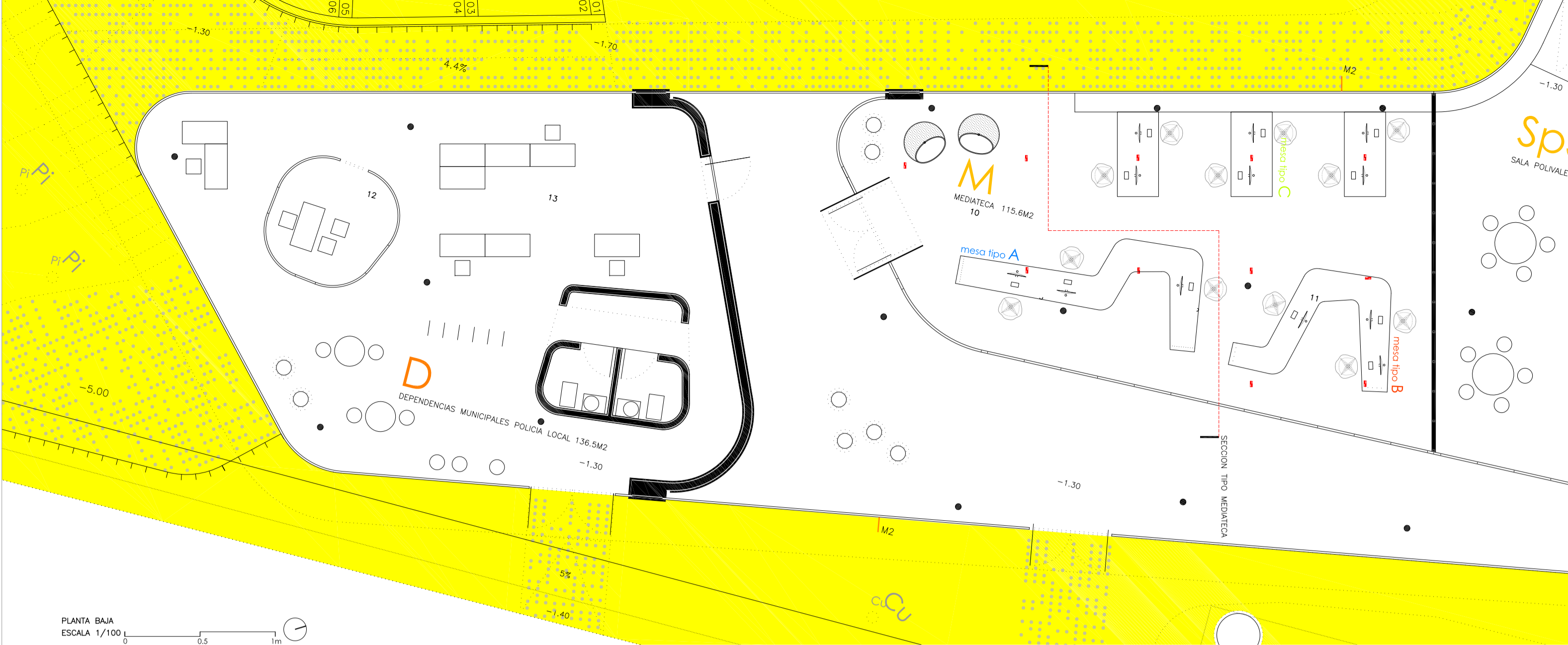

PLANTA BAJA  
ESCALA 1/100

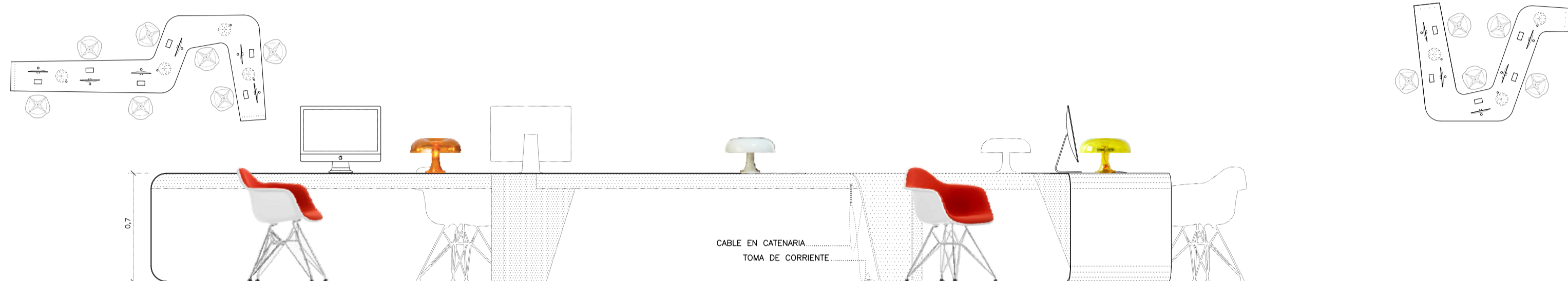

ALZADO DE MESA TIPO A  
ESCALA 1/25

- UNIONES EN T DEL TUBO RIGIDO
- CONEXION DE TOMA DE TIERRA Y CUELQUE DEL CABLEADO
- PROYECCION DE TABLERO DE LA MESA
- PALASTRO 120.10MM COMO RIGIDIZADOR DEL TABLERO
- APOYO DE LA MESA
- TUBO RIGIDO DE ACERO D=23mm
- TOMA DE CORRIENTE EN EL SUELO

ELECTRIFICACION DE MESA TIPO A  
ESCALA 1/25

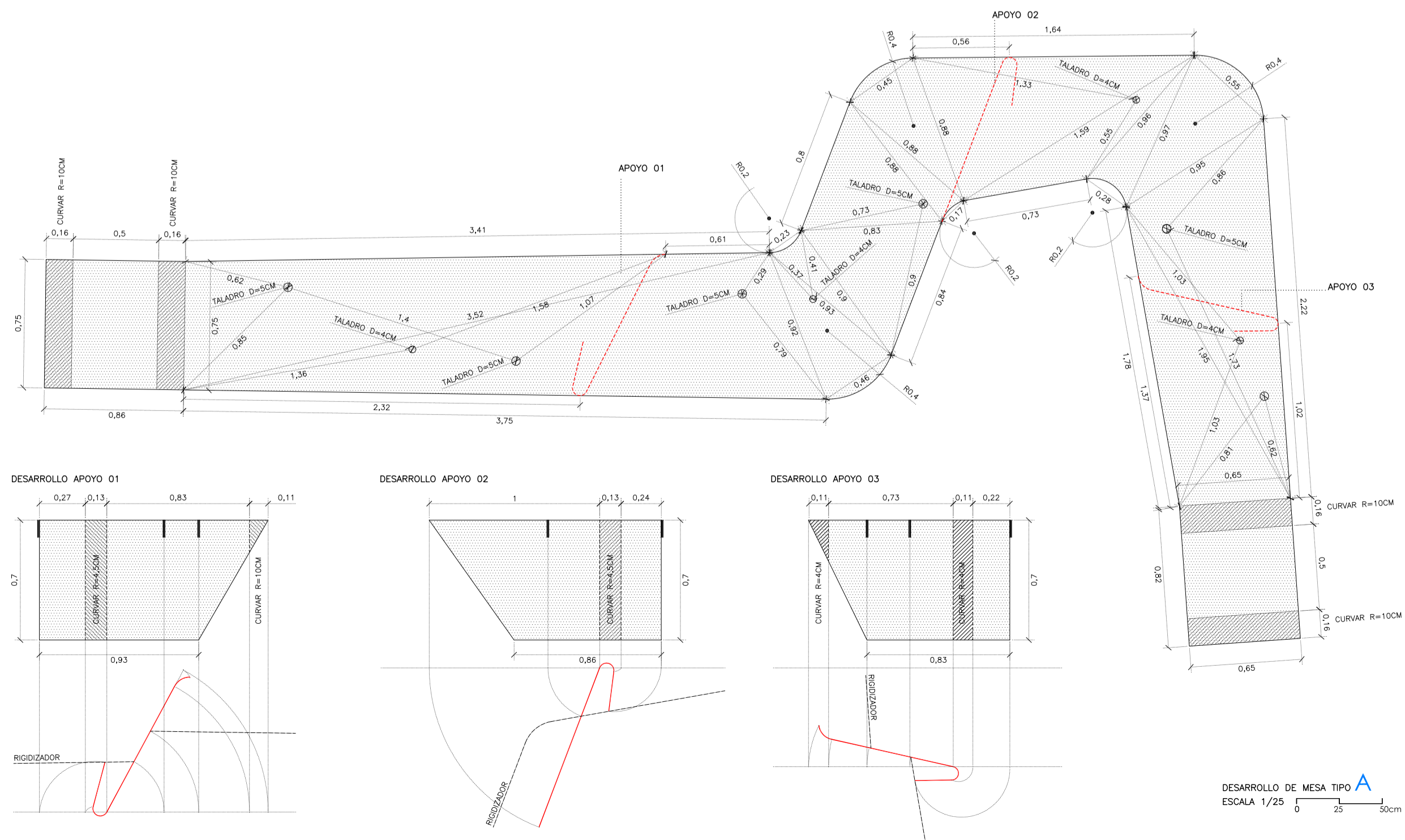

DESARROLLO DE MESA TIPO A  
ESCALA 1/25

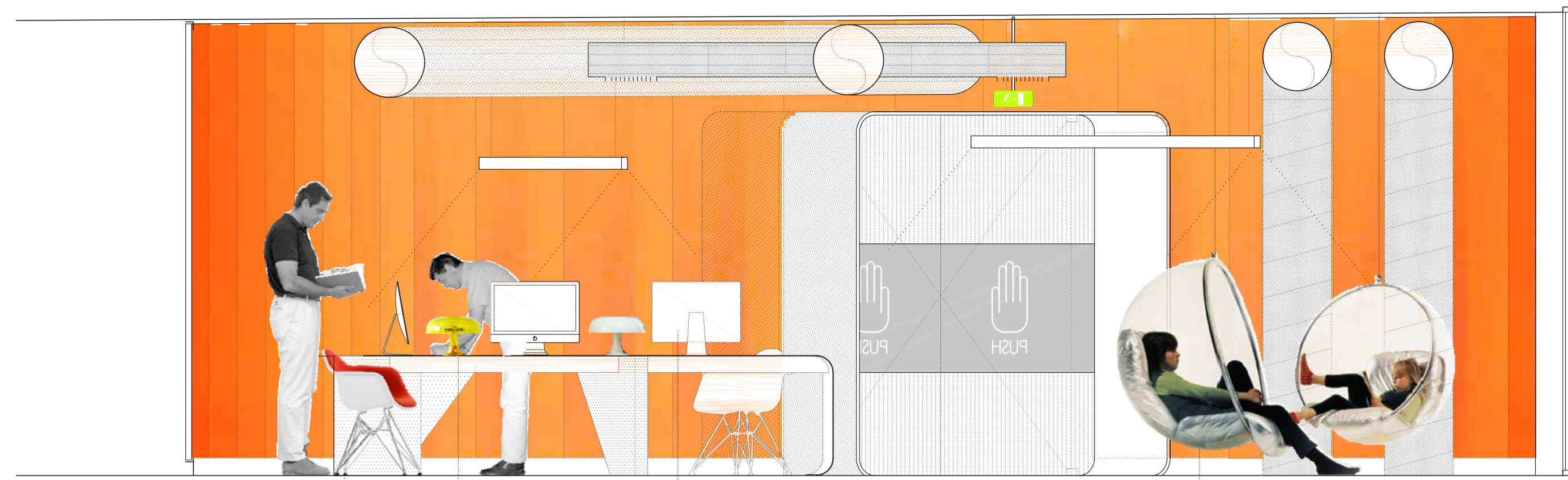

SECCION TIPO MEDATECA  
ESCALA 1/25

**LAMPARA NESSINO**  
10 UDS  
AUTOR: GIANCARLO MATTEOLI, 1965, MILAN  
DESCRIPCION: PRIMER PREMIO DEL CONCURSO ESTUDIO ARTEMIDE/DOMUS, MILAN 1965. CONSTITUYE UN ICONO DEL DISEÑO DE LOS 60 Y ES PUESTA EN LOS MUSEOS DE DISEÑO MAS IMPORTANTES COMO EL MOMA DE NEW YORK  
ESTILO: VINTAGE INDUSTRIAL  
MATERIAL: RESINA ABS

**SILLA DAR**  
24 UDS  
AUTOR: CHARLES EAMES, 1950, ESTADOS UNIDOS  
DESCRIPCION: LA ENTREGA SILLA DAR QUE PROPORCIONA UNA SENSACION ACCEDORA Y CALIDA MANTENIENDO LA CARACTERISTICA FORMA ORGANICA DE ESTA PIEZA. SUS ELEMENTOS MODERNOS E INNOVADORES JUNTO CON SU PARTICULAR BASE DE METAL, PROPORCIONAN UN CONTRASTE QUE COMPLETA EL ASPECTO ARTISTICO DE ESTA PIEZA ATEMPORAL.

**MAC 21.5 PULGADAS**  
12 UDS  
PROCESADOR: CORE I5, CUATRO NUCLEOS A 2,9 GHZ; TURBO BOOST DE 3,6 GHZ  
MEMORIA: RAM 8GB (2X4GB) + DISCO DURO 1TB  
PROCESADOR GRAFICO: NVIDIA GEFORCE GT 750M CON 1GB DE MEMORIA DE VIDEO

**SILLA BUBBLE**  
2 UDS  
AUTOR: FERRO ARNO, 1968, FINLANDIA  
MATERIALES: ARMAZON DE ACRILICO O ACERO, ALMOHADON DE CUERO O POLIURETANO.  
ESTILO: MODERNISTA-FUTURISTA  
DESCRIPCION: EL ORIGINAL SE BASA EN EL ESPECTACULAR DISEÑO DE LA LEGENDARIA SILLA BOLA. SU FORMA ESFERICA SE ENVUELVE PROPORCIONANDO UNA SENSACION DE SEGURIDAD EN UN ENTORNO SOTIFICADO. UN BELLO RETIRO PARA AGASARSE DEL MUNDO EXTERIOR GRACIAS A SU ACOSTICA QUE SUAVIZA LOS RUIDOS EXTERNOS.



ALZADO DE MESA TIPO B  
ESCALA 1/25

ALZADO DE MESA TIPO C  
ESCALA 1/25

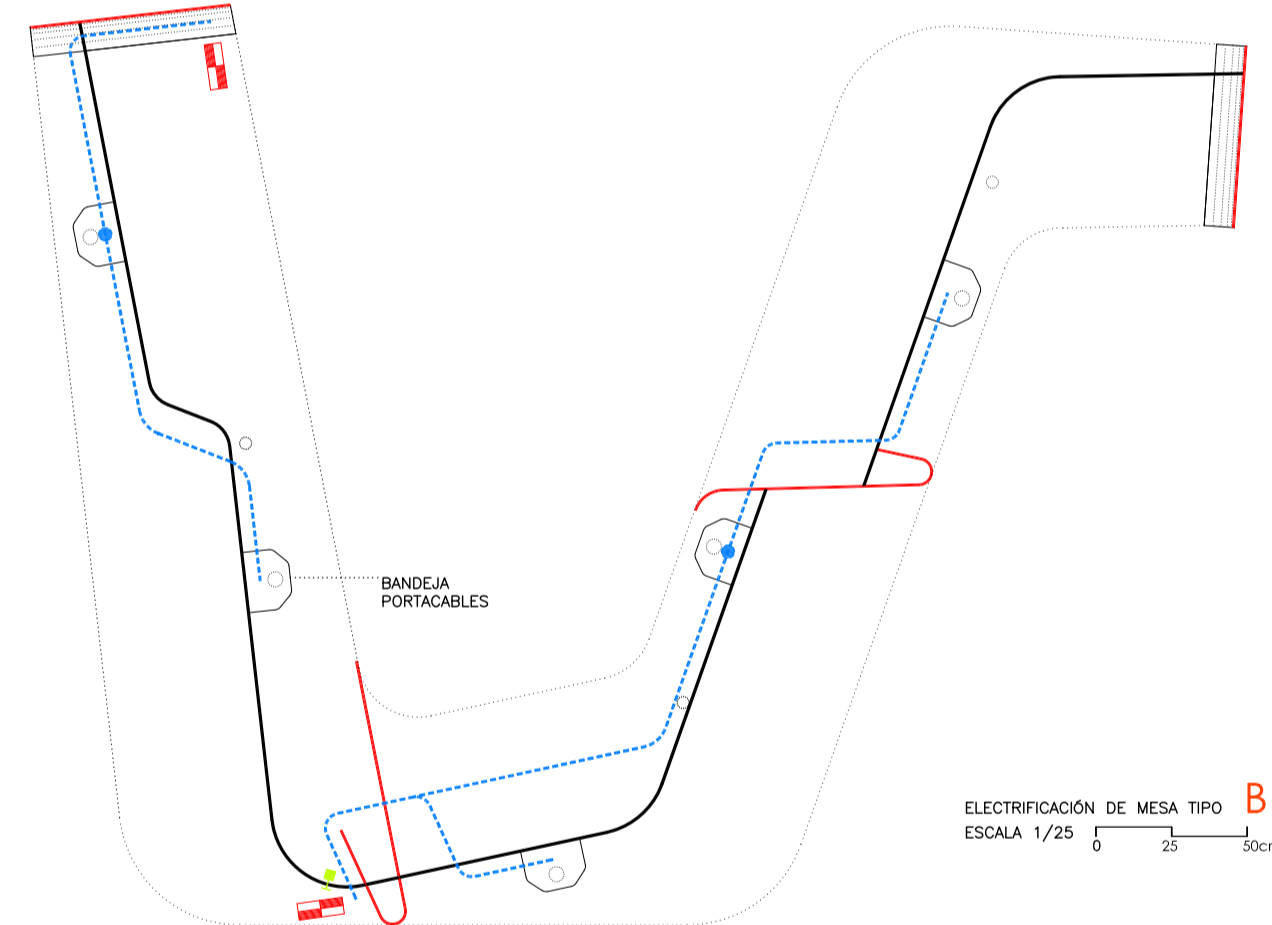
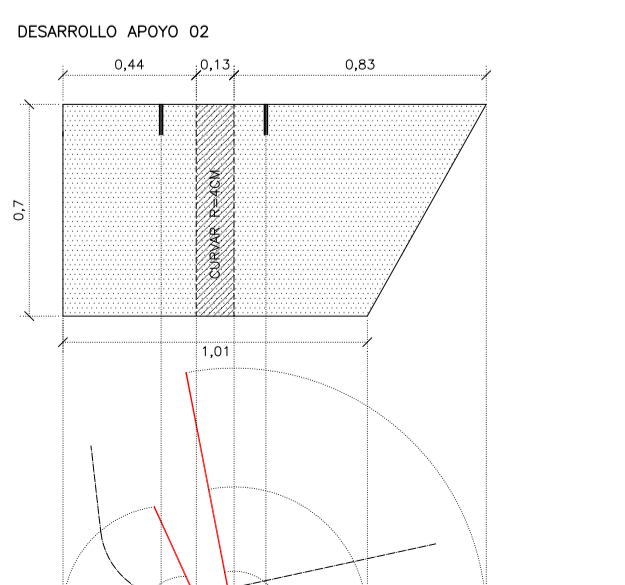
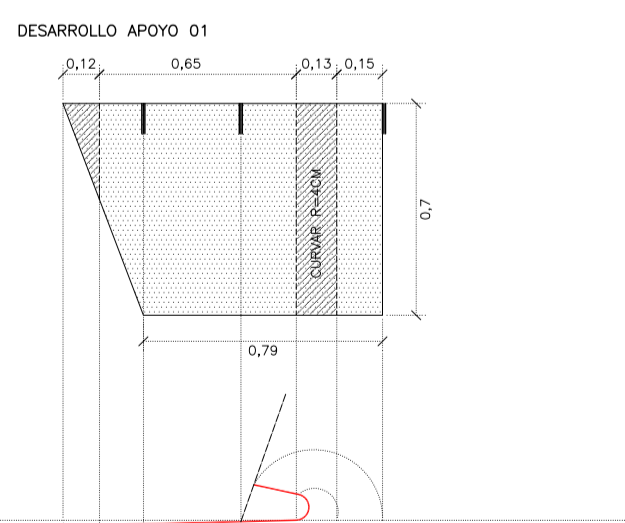
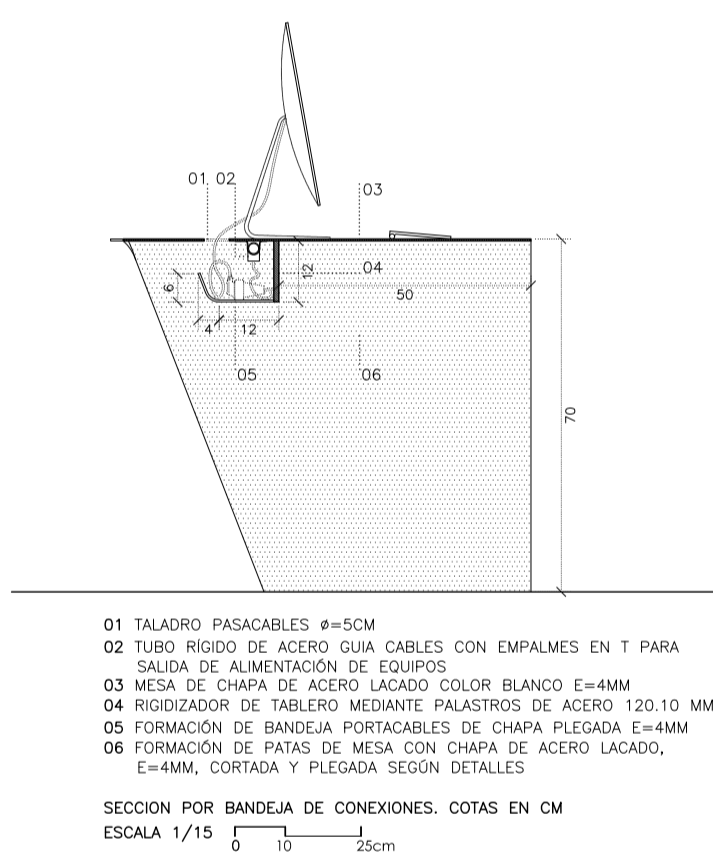

ELECTRIFICACION DE MESA TIPO B  
ESCALA 1/25

- 01 EQUIPO INFORMATICO
  - 02 UNIONES EN T DE TUBOS RIGIDOS
  - 03 PASADOR CON ANILLA PARA CUELQUE DE GOMA ELASTICA
  - 04 GOMA ELASTICA
  - 05 TOMA DE TIERRA
  - 06 CABLE DE ALIMENTACION ELECTRICA
- DETALLE A CONEXIONES ELECTRICAS  
ESCALA 1/10

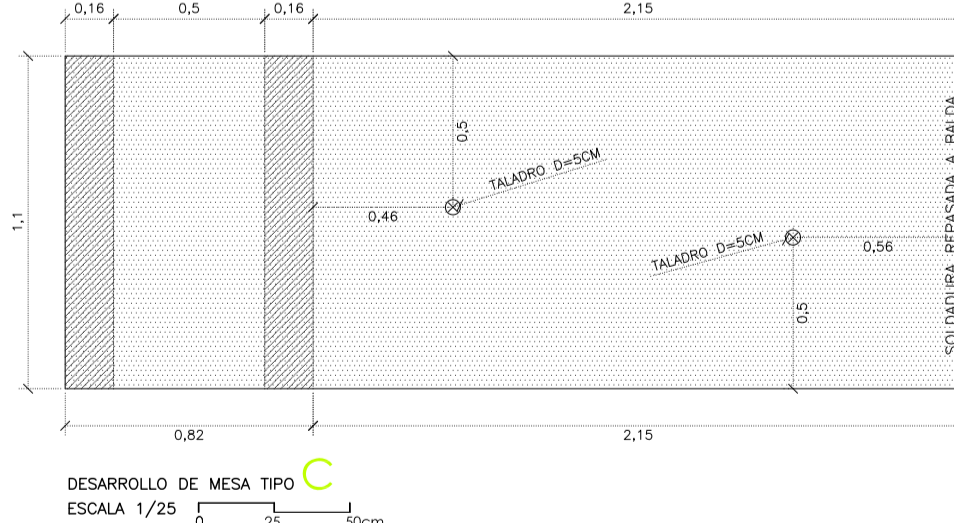
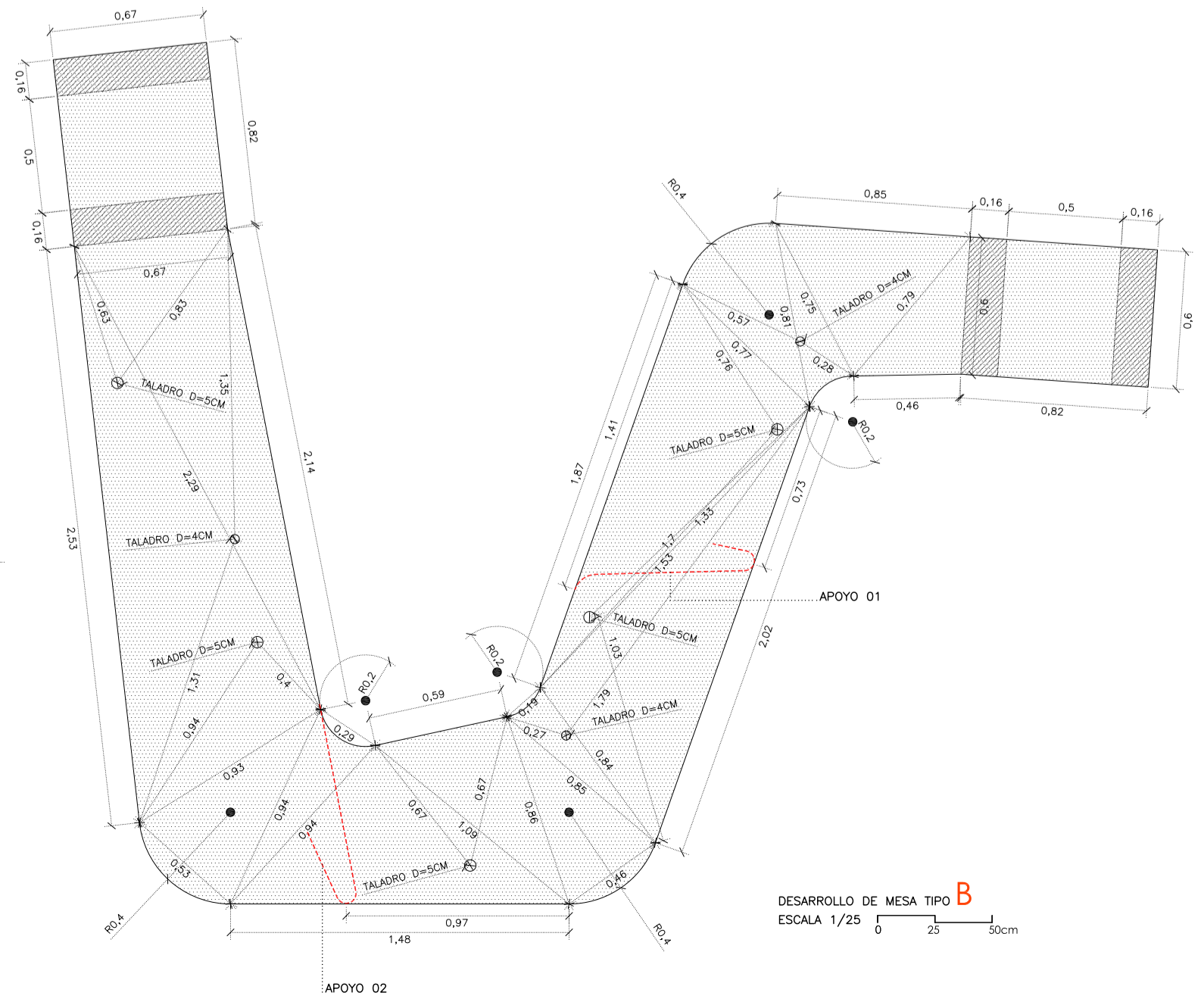
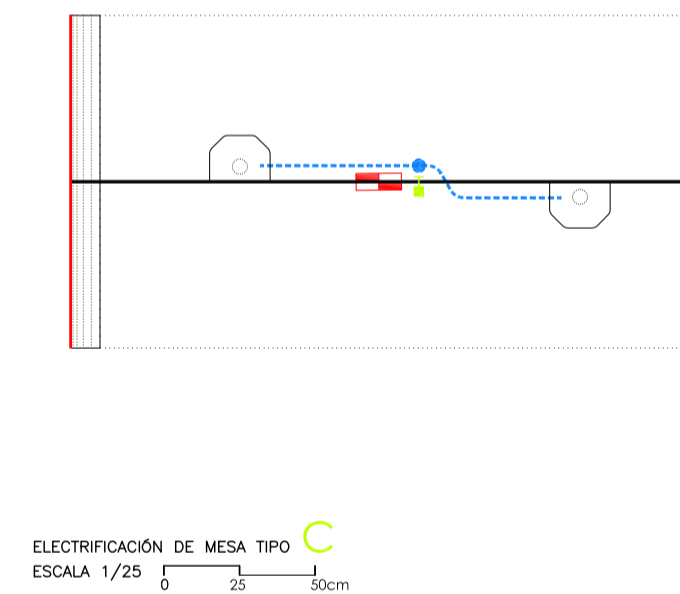

REVISION N° 3	DESCRIPCION:	FECHA:
REVISION N° 2	DESCRIPCION:	FECHA:
REVISION N° 1	DESCRIPCION:	FECHA:

**CENTRO CULTURAL Y ADMINISTRATIVO DE JESUS Ayuntamiento de Santa Eulalia del Rio**

ESTUDIO CANO LASSO ARQUITECTOS  
GUERCHO 27, 28023 MADRID, TEL 91 307 70 73, FAX 91 307 77 89, EMAIL estudio@canolasso.com www.canolasso.com

LA PROPIEDAD: LOS ARQUITECTOS: DIEGO CANO PINTOS, GONALO CANO PINTOS, ALFONSO CANO PINTOS  
FECHA DE FIRMA: [Firma]

**PROYECTO DE EJECUCION PLANOS DE ARQUITECTURA**

FECHA DE EMISION: ENERO 2014  
ESCALA: 1/100 1/25 1/15 1/10  
CONTENIDO DEL PLANO: MOBILIARIO MEDATECA

N° PLANO: **D\_03h** N° REVISION:



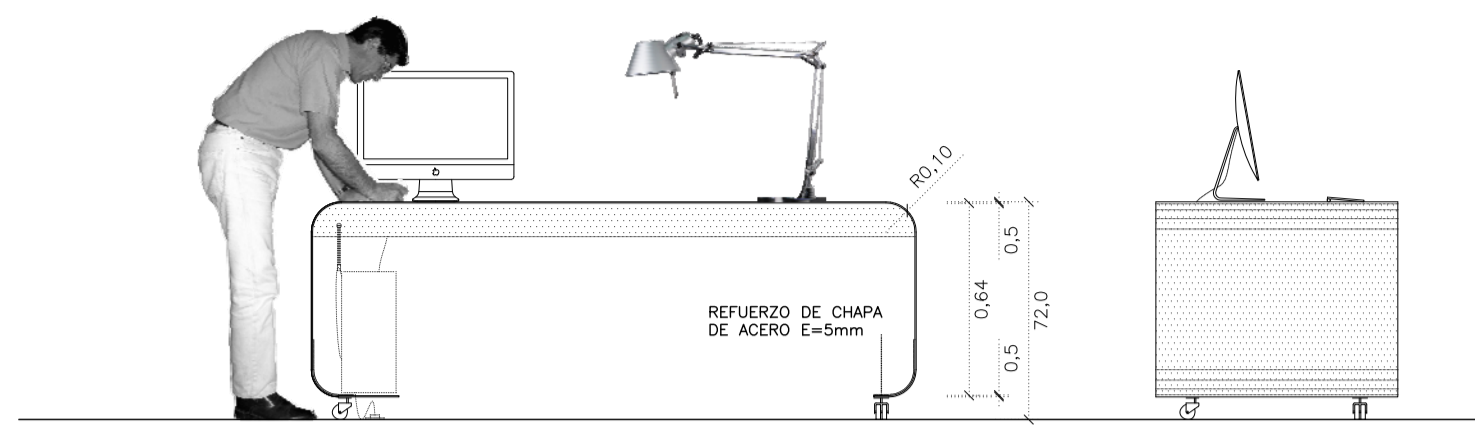

12,2 176,3 12,0

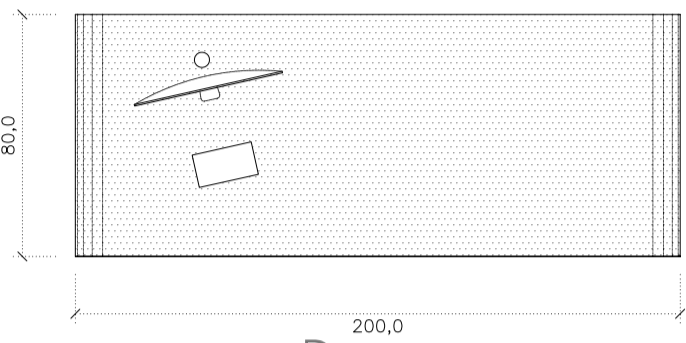

PLANTA DE LA MESA TIPO D

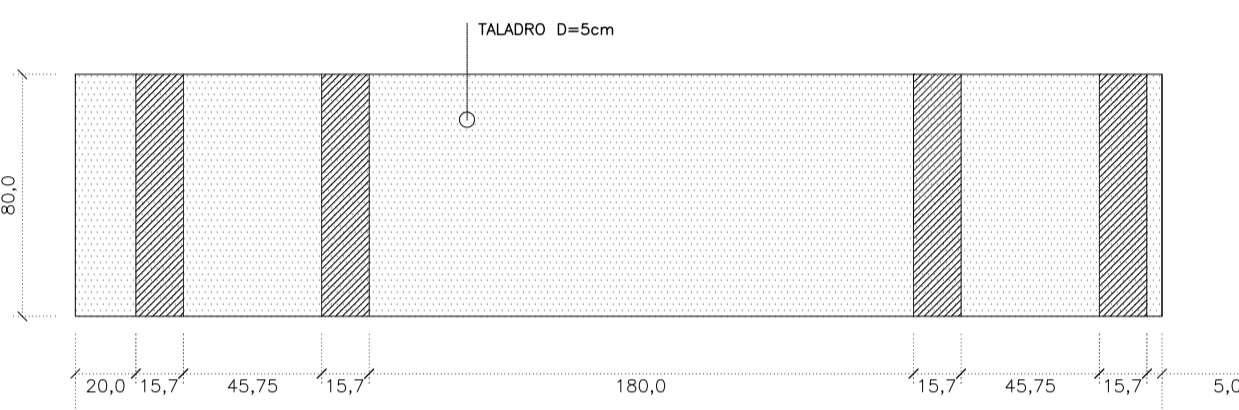

DESARROLLO DE LA MESA TIPO D

COMISARIA DE POLICIA, MESA 200x80 cm TIPO D  
ESCALA 1/25

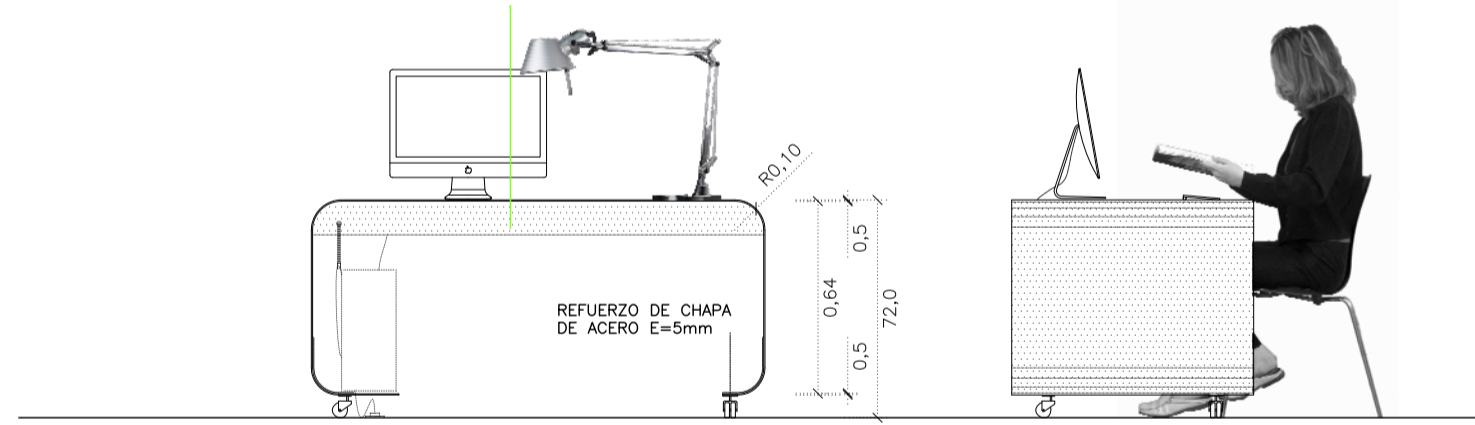

12,2 126,3 12,0

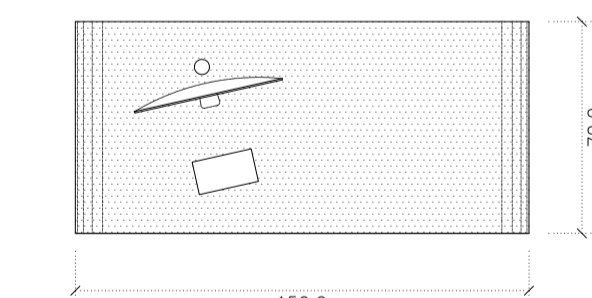

PLANTA DE LA MESA TIPO E

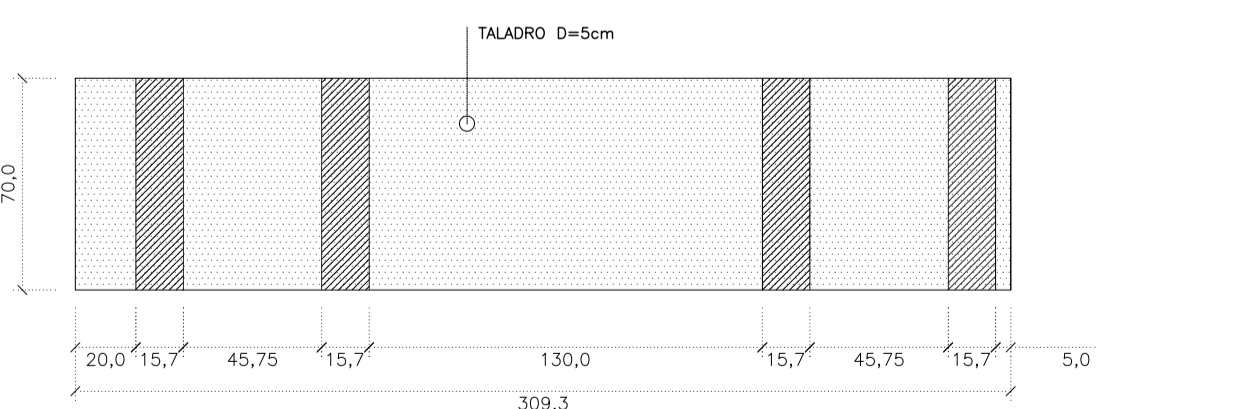

DESARROLLO DE LA MESA TIPO E

COMISARIA DE POLICIA, DESPACHO, MESA 150x70 cm TIPO E  
ESCALA 1/25

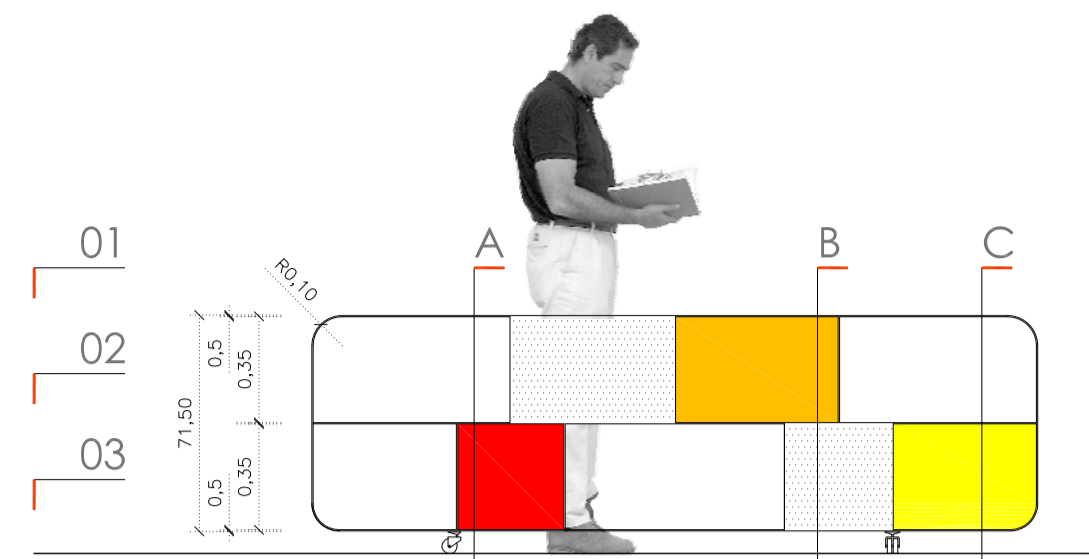

01  
02  
03

ALZADO DELANTERO 240,0

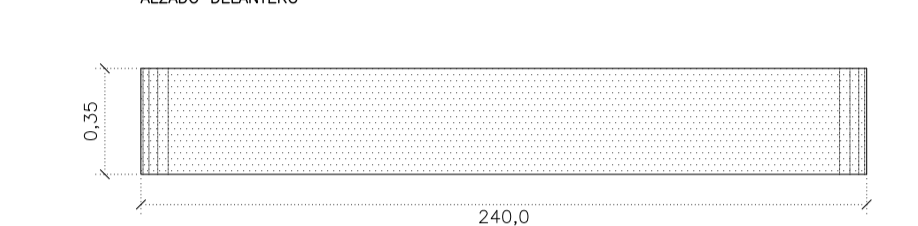

CORTE HORIZONTAL 01

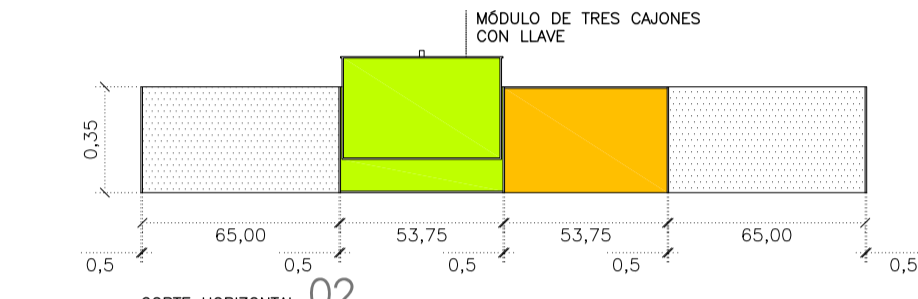

CORTE HORIZONTAL 02

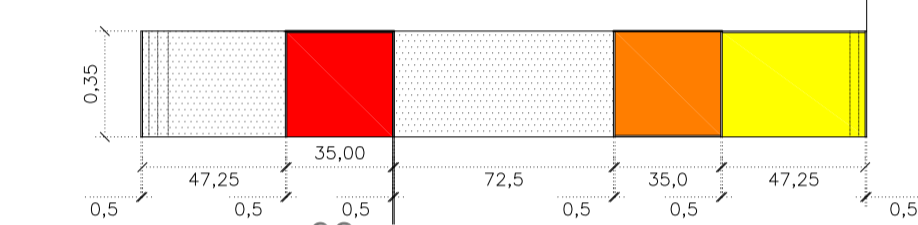

CORTE HORIZONTAL 03

ESTANTERIA BAJA CON RUEDAS 240x79 cm  
ESCALA 1/25

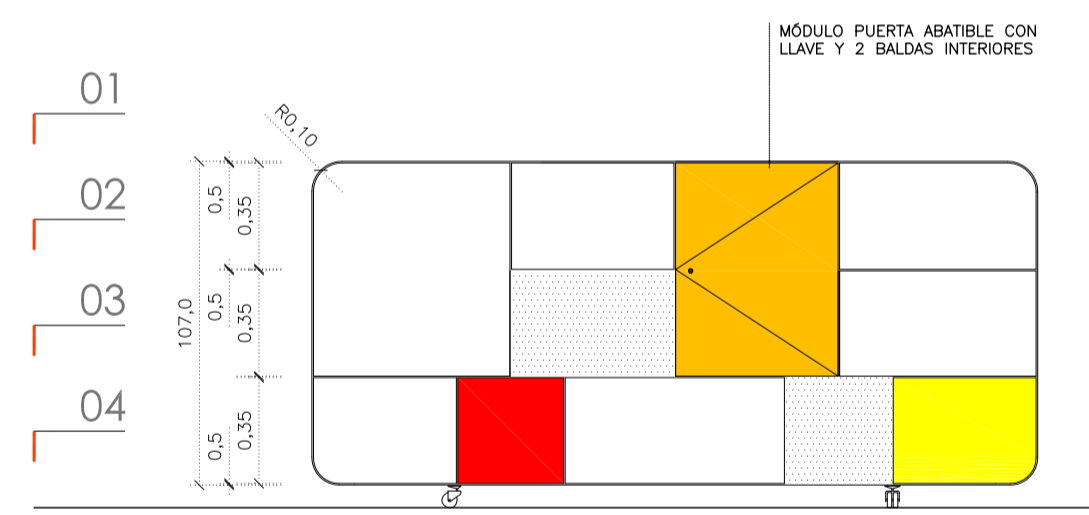

01  
02  
03  
04

ALZADO DELANTERO 240,0

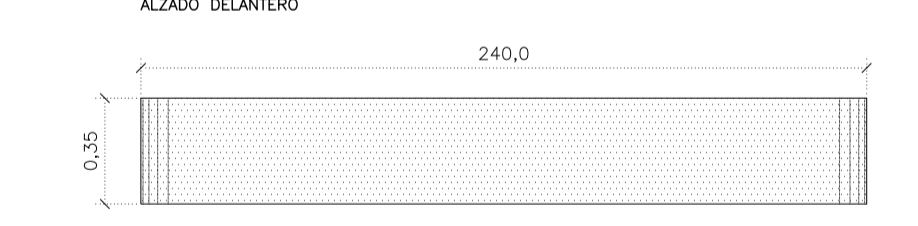

CORTE HORIZONTAL 01

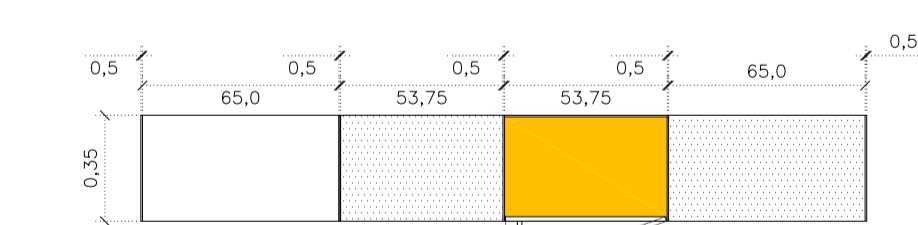

CORTE HORIZONTAL 02

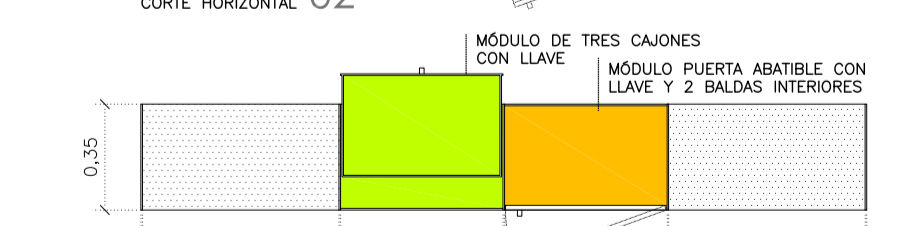

CORTE HORIZONTAL 03

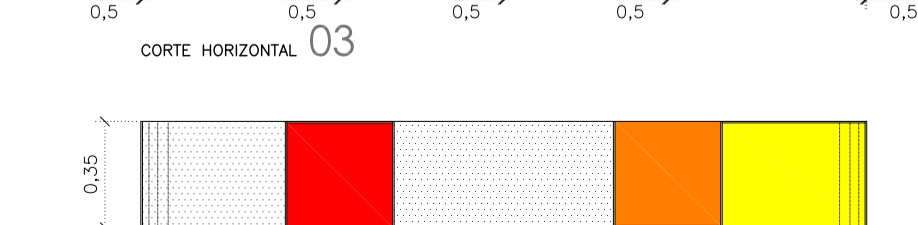

CORTE HORIZONTAL 04

ESTANTERIA ALTA CON RUEDAS 240x115 cm  
ESCALA 1/25

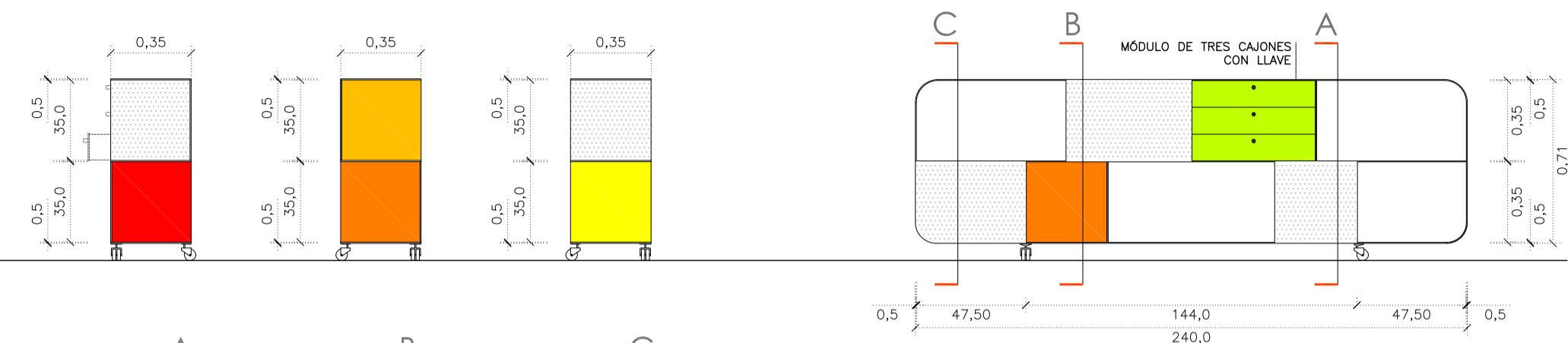

SECCIÓN A SECCIÓN B SECCIÓN C

ROJO, RAL 3020 NARANJA, RAL 2009 NARANJA/AMARILLO, RAL 1028 AMARILLO, RAL 1016 VERDE, PANTONE 389M BLANCO, RAL 9010

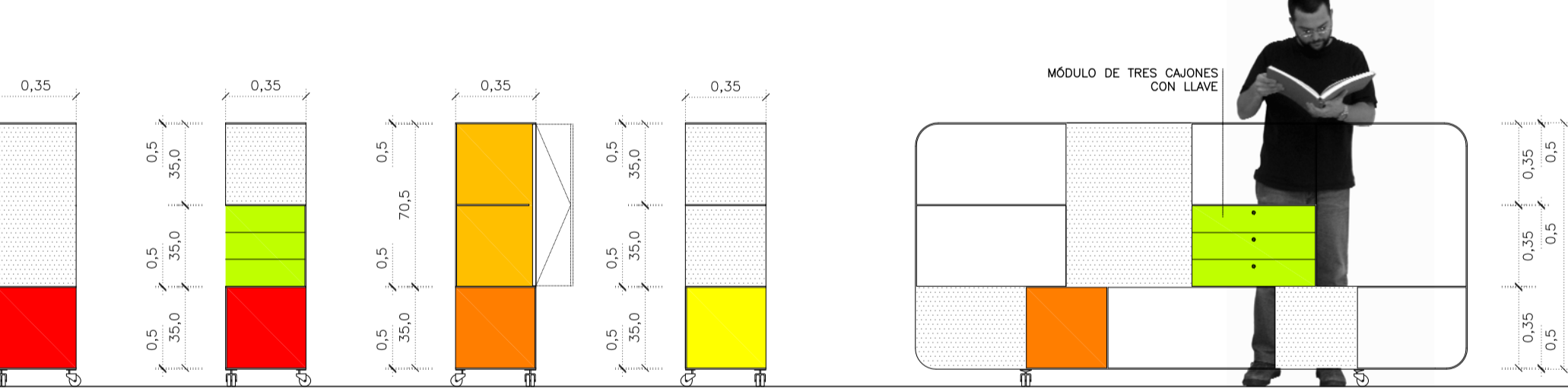

SECCIÓN A SECCIÓN B SECCIÓN C SECCIÓN D

ROJO, RAL 3020 NARANJA, RAL 2009 NARANJA/AMARILLO, RAL 1028 AMARILLO, RAL 1016 VERDE, PANTONE 389M BLANCO, RAL 9010

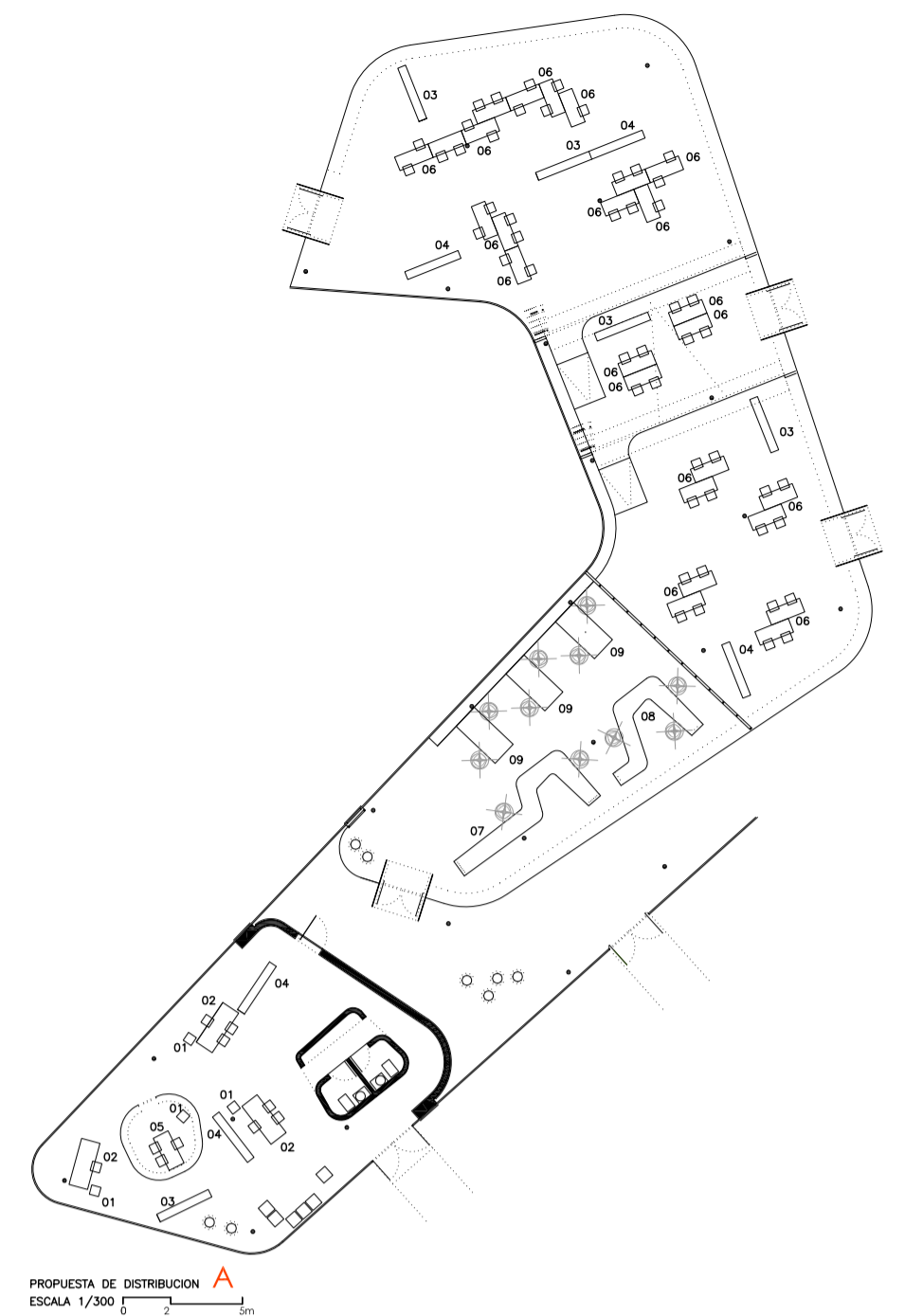

PROPUESTA DE DISTRIBUCION A  
ESCALA 1/300

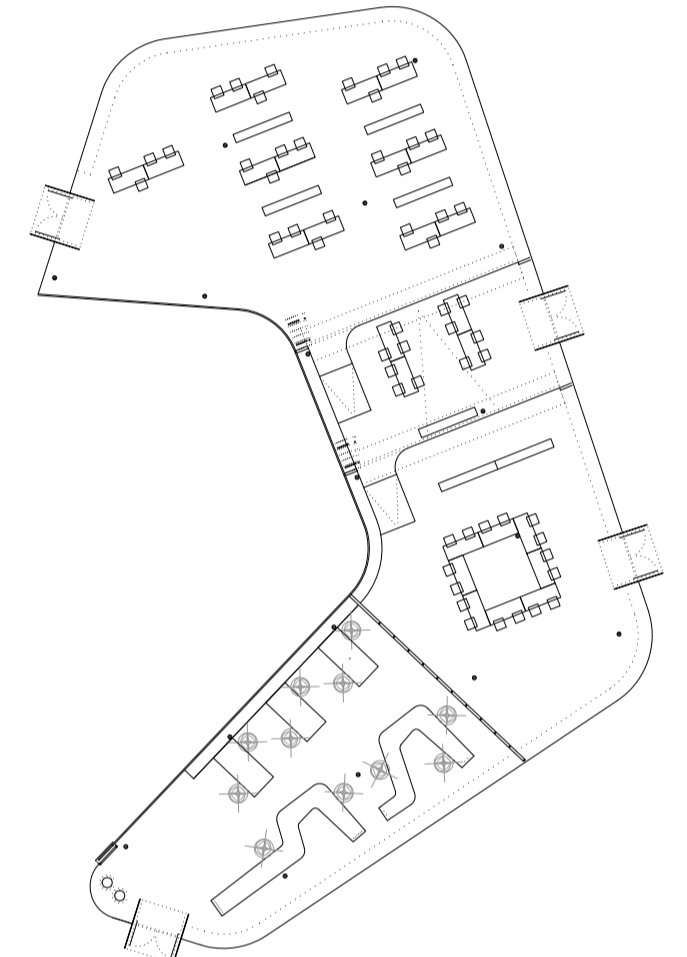

PROPUESTA DE DISTRIBUCION B  
ESCALA 1/300

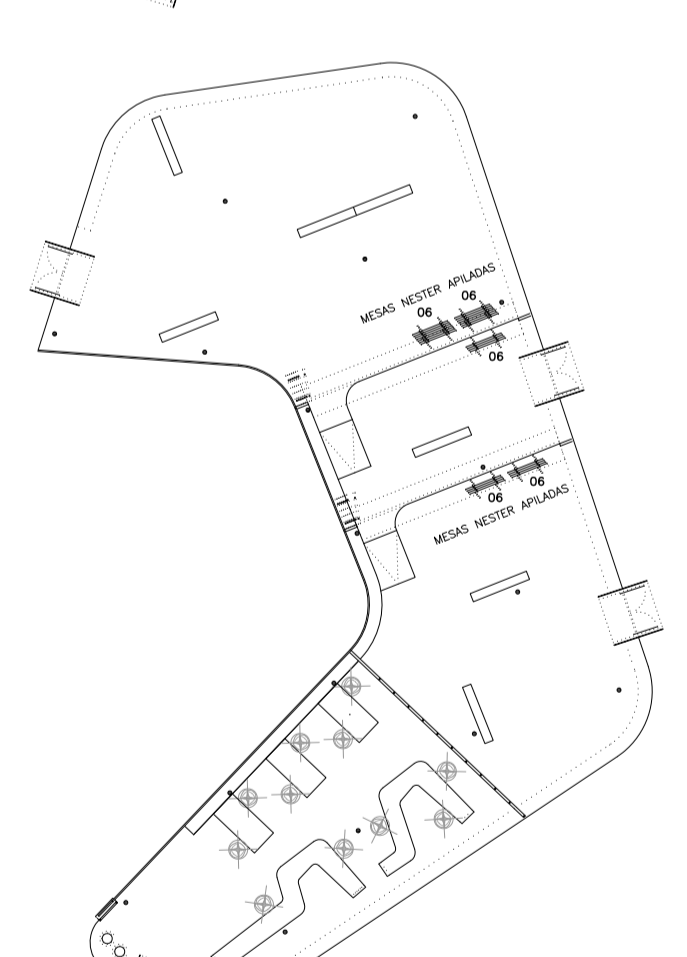

PROPUESTA DE DISTRIBUCION C  
ESCALA 1/300

LEYENDA

01	MÓDULO DE CAJONERA AUXILIAR AISLADO mm
02	MESA TIPO D, 200x80x70 mm, CON RUEDAS, CPU INTEGRADA
03	ESTANTERIA BAJA CON RUEDAS 240x79 mm
04	ESTANTERIA ALTA CON RUEDAS 240x115 mm
05	MESA TIPO E, 150x70 mm, CON RUEDAS, CPU INTEGRADA
06	MESA TIPO NESTER, 148x60 mm, CON RUEDAS Y TABLERO ABATIBLE
07	MESA 200-240 TIPO A
08	MESA 200-240 TIPO B
09	MESA 200-240 TIPO C

REVISIÓN N.º 3	DESCRIPCIÓN:	FECHA:
REVISIÓN N.º 2	DESCRIPCIÓN:	FECHA:
REVISIÓN N.º 1	DESCRIPCIÓN:	FECHA:

**CENTRO CULTURAL Y ADMINISTRATIVO DE JESUS**  
**ayuntamiento de Santa Eulalia del Río**

ESTUDIO CANO LASSO ARQUITECTOS  
GUECHO 27, 28023 MADRID, TEL. 91 307 70 73, FAX 91 307 77 89, EMAIL estudio@canolasso.com www.canolasso.com

LA PROPIEDAD  
LOS ARQUITECTOS  
DIEGO CANO PINTOS  
SERGIO CANO PINTOS  
ALFONSO CANO PINTOS

PROYECTO DE EJECUCION  
CENTRO CULTURAL Y ADMINISTRATIVO DE JESUS  
AYUNTAMIENTO DE SANTA EULALIA DEL RIO, IBERIA

PLANOS DE ARQUITECTURA

FECHA DE EMISION: OCTUBRE 2014  
ESCALA: 1/25  
N.º PLANO: D\_03h.1  
N.º REVISIÓN:

CONTENIDO DEL PLANO: MOBILIARIO POLICIA Y POLIVALENTES

D\_03h.1



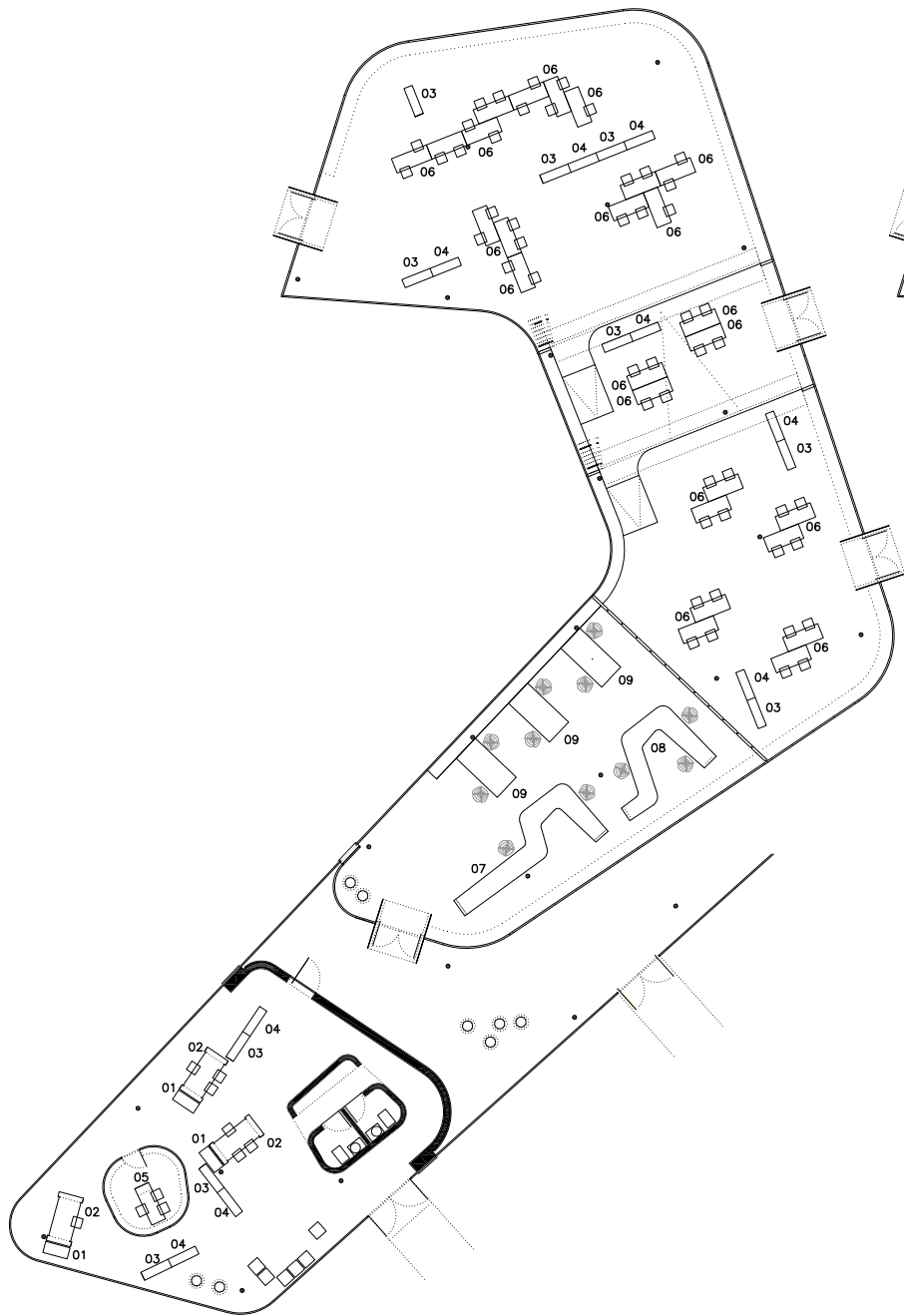

PROPUESTA DE DISTRIBUCION **A**  
 ESCALA 1/300

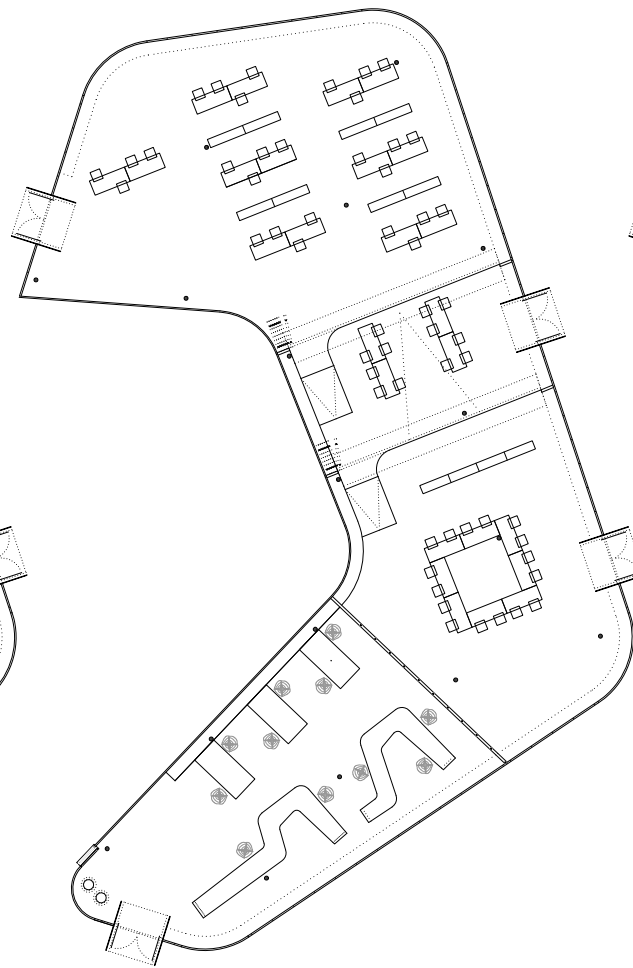

PROPUESTA DE DISTRIBUCION **B**  
 ESCALA 1/300

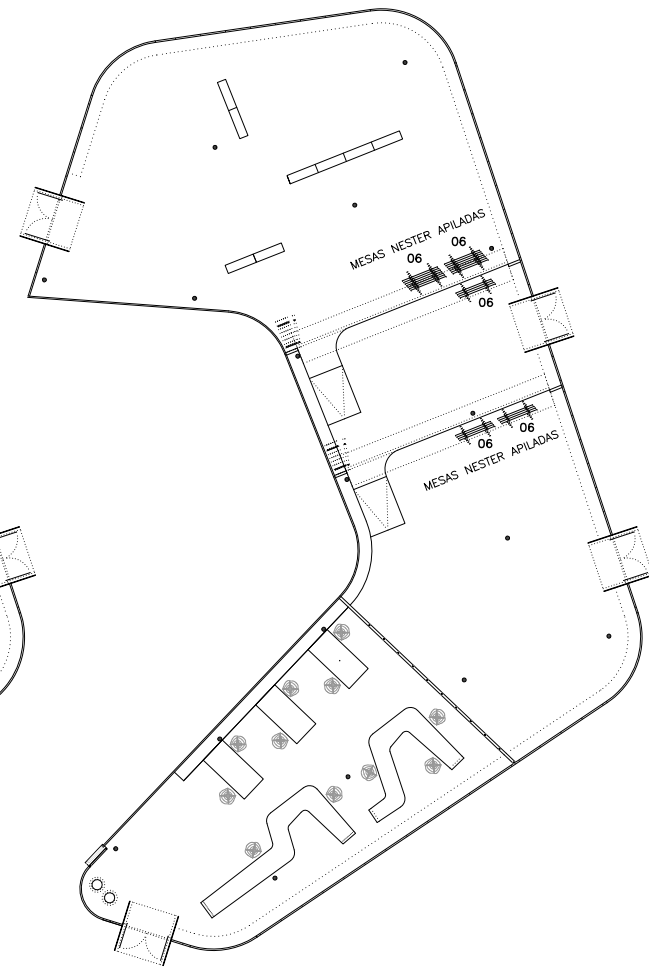

PROPUESTA DE DISTRIBUCION **C**  
 ESCALA 1/300

LEYENDA

- 01 MÓDULO DE CAJONERA CON PERSIANA PARA MESA E-DUNA 450x1000x720 mm
- 02 MESA E-DUNA 2000x1000x720 mm CON CAJONERA PARA CPU INTEGRADA
- 03 ESTANTERÍA ABIERTA MONOBLOCO 1200x740 mm
- 04 ESTANTERÍA MONOBLOCO CON PERSIANA 1200x740 mm
- 05 MESA TIPO ARPA SIMPLE, 1600x600 mm, CON CAJONERA INTERIOR Y CAJONERA PARA CPU INTEGRADA
- 06 MESA TIPO NESTER 1480x610 mm, CON RUEDAS Y TABLERO ABATIBLE
- 07 MESA ZIG-ZAG TIPO A
- 08 MESA ZIG-ZAG TIPO B
- 09 MESA ZIG-ZAG TIPO C